

DRYFT®

La première laveuse de sols S-Motion

Découvrez DRYFT, une avancée technologique dans le domaine du lavage des sols. Grâce à sa forme brevetée, son profil ultra bas et sa **technologie oscillante à 4200 osc/mn**, DRYFT permet de nettoyer 100 % des surfaces en moitié moins de temps qu'une laveuse de même largeur.



Technologie de suivi de sol
DRYFT suit et s'ajuste automatiquement aux sols inégaux, le châssis SPYDR permet au pad de nettoyage et à la raclette de s'ajuster indépendamment.

Poignée rotative
Maintient votre main supérieure fixe, permettant à l'appareil de pivoter sans effort.

Timon en S
La poignée ergonomique en S permet à l'utilisateur de guider facilement l'appareil dans un mouvement S-Motion™ ultra rapide.

Commandes simples
Passez du mode sol lisse à sol avec reliefs en appuyant sur un bouton.

Batterie Core-ion
Avec une 1 heure et 15 mn d'autonomie et une heure de charge, nettoyez en continu avec 2 batteries Core-ion à changement rapide. Version avec 1 ou 2 batteries (24 v, 3ah, 75.6 Wh) Chargeur externe 240 v - 24 v.

Maintenance
La conception a été pensée pour que la maintenance puisse être totalement assurée sans avoir besoin de faire appel à un technicien extérieur, cela dans le but de réduire à minima le coût global. Tous les organes se changent facilement et rapidement.

Réservoir magnétique de solution
Remplissage facile, capacité 2,3 litres.

Réservoir magnétique de récupération
Facile à vider et à nettoyer. Capacité de 3 litres.

Châssis aluminium
Support robuste en aluminium pour usage professionnel.

Maniabilité maximale
Rotule en aluminium forgé.

Roues de transport
Retournez la tête sur les roues de transport pour un déplacement facile entre les zones de nettoyage.

Fixation magnétique des pads
Pads avec codes couleurs et usages longs.

Roulettes de guidage
Anti marquage.

Changement rapide de raclettes
Nettoyage facile, réversible.

Poids avec batterie : 6 kg
Poids avec solution : 8,3 kg

Mode pause verticale
Appuyez sur la pédale pour position verticale.

Distribution optimale de la solution
Performance de nettoyage élevée avec simplement de l'eau grâce à son action de récurage à 4200 oscillations par minute.

Maintenant, vous pouvez nettoyer 100% de la surface au sol.



Tête de brosse extrêmement basse.
Nous avons conçu notre propre moteur numérique compact et discret qui a permis de créer la laveuse de sol la plus basse au monde pour nettoyer sous des cloisons et barres de seuil aussi basses que 5 cm.



Zones difficiles d'accès.
La forme de tête brevetée de DRYFT est la clé de sa capacité de nettoyage illimitée, permettant de nettoyer efficacement autour des toilettes et sous les cuvettes en quelques secondes.



Nettoyage des angles.
Ne négligez pas les angles. DRYFT permet de récurer et sécher les coins grâce aux bords chanfreinés de la tête de nettoyage.

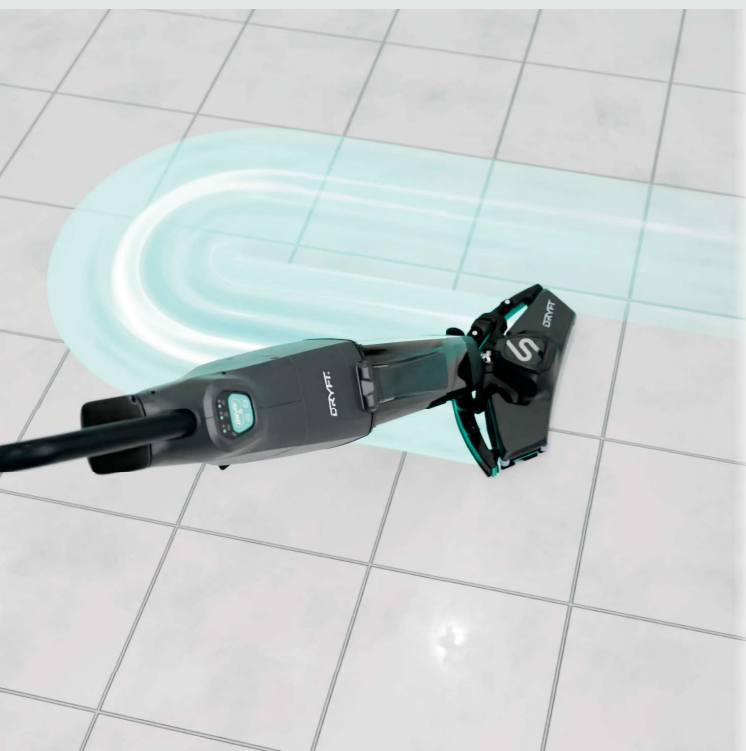

motion™
the way we clean

DRYFT est la première laveuse de sol S-Motion. DRYFT qui nettoie sur une largeur de 160 cm en un seul passage au lieu de 4 passages, et de ce fait 4 fois moins de pas en comparaison des autres modèles de largeur de travail similaire. La résultante est 75% de pas en moins avec DRYFT et doublement de la productivité.

DRYFT nettoie 100m² en 4 minutes.

9 Patented technology

Visitez dryft-world.com

Contact France/Benelux/Suisse : infos@osciclean.com
Tél : +33 (0)3 44 63 19 65

Clean at **DRYFT® speed**



DRYFT®

FROM NOW



FRANÇAIS
Manuel d'utilisation
Instructions

ATTENTION: merci de lire les informations avant d'utiliser l'appareil.

Contenu

A propos du manuel	5	Usage du pad de nettoyage	38
Informations techniques	6	Maintenance	39
Explication étiquettes	7	Self service vidéo de maintenance	40
Principe de sécurité	8-9	Assistance DRYFT	41
Entretien avec DRYFT	10	Garantie DRYFT	43
Comment utiliser	11		
Comment utiliser DRYFT?	11		
Contenu dans le carton	12		
Connaître l'application	13		
Panneau de contrôle	14-15		
Guide de démarrage	16-17		
Où utiliser DRYFT?	18-19		
Transport de DRYFT	20		
Stockage de DRYFT	21		
Posture de travail	22		
S-Motion	23		
Information batterie CORE-ion	24		
Information chargeur CORE-ion	24		
Témoins de charge batterie	25		
Informations sécurité batterie	26		
Garantie standard 1 an	27		
Réservoir eau propre	28-29		
Préparation de la solution de nettoyage	30		
Entretien et réparations	31		
Réservoir de récupération	32-33		
Plateau magnétique et pads	34-35		
Maintenance raclette aspiration	36-37		



L'aube d'une nouvelle ère...





La première laveuse de sols
S-Motion Scrubber Dryer
est arrivée.

A propos de ce manuel

Ce manuel contient toutes les informations nécessaires pour mettre en service votre appareil DRYFT.

Si vous souhaitez plus d'informations, veuillez visiter le site web ci-dessous:

dryft-world.com

Écrire à: infos@dryft-france.com



Plus rapide, plus bas, plus propre.

DRYFT.

5

Informations techniques

DRYFT®

DRYFT, une percée dans la technologie de nettoyage des sols, la première autolaveuse S-Motion au monde, a été développée pour être utilisée par les équipes de nettoyage professionnelles. Avec sa tête brevetée à profil ultra bas et sa technologie de nettoyage révolutionnaire à 4 200 tr/min, DRYFT offre une couverture de nettoyage des sols à 100 % en deux fois moins de temps.

DRYFT nettoie sur une largeur de 160 cm pendant que vous avancez une fois, contrairement à d'autres autolaveuses qui obligent l'utilisateur à marcher quatre fois de haut en bas pour couvrir cette même largeur de nettoyage. Le résultat est une réduction de 75 % du temps de marche avec DRYFT, ce qui permet à l'utilisateur de doubler sa productivité de nettoyage des sols.

Les tampons de nettoyage DRYFT sont reliés magnétiquement au corps oscillant. DRYFT est destiné à un usage commercial, pour les sociétés de gestion d'installations, dans les hôtels, les écoles, les hôpitaux, les usines, les bureaux, les magasins et tous les environnements commerciaux.

Notre manuel a été conçu pour vous aider à démarrer avec DRYFT en toute sécurité et efficacement. Il comprend des instructions techniques et des conseils sur la façon de configurer et d'utiliser votre machine, en plus du stockage et de l'entretien.





Niveau de bruit de la machine: 74dB (mode sol rugueux)

Niveau de vibration de la machine: 1.4m/s²

Nous avons utilisé des symboles tout au long de notre manuel pour attirer votre attention sur des consignes de sécurité, des fonctionnalités et des informations importantes.





Vous trouverez ci-dessous un aperçu de la signification de chaque symbole d'avertissement:

Symboles d'avertissement

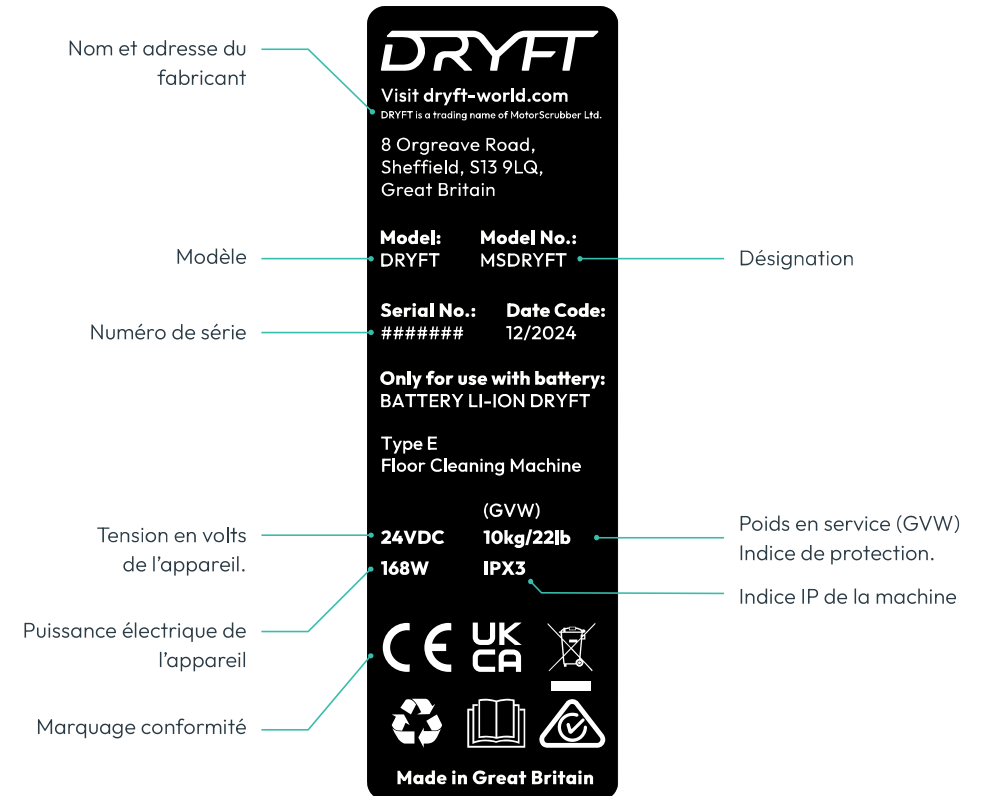
	DANGER: Indique une situation dangereuse imminente qui, si elle n'est pas évitée, entraînera la mort ou des blessures graves.
	AVERTISSEMENT: Indique une situation potentiellement dangereuse qui, si elle n'est pas évitée, pourrait entraîner la mort ou des blessures graves.
	PRUDENCE: Indique une situation potentiellement dangereuse qui, si elle n'est pas évitée, pourrait causer des blessures légères ou modérées.
	Information: Indique des informations supplémentaires pour l'opérateur, pour améliorer l'utilisation de l'appareil.

Présentation de l'étiquette marquage produit DRYFT



	PRUDENCE: L'appareil est pour un usage intérieur.
	ATTENTION: Ne pas immerger l'appareil.
	PRUDENCE: Veuillez être conscient des aimants intégrés présents dans la MAGPlate.
	AVERTISSEMENT: La MAGPlate de DRYFT contient des aimants. Vous devriez garder les aimants et le MAGPlate à 6 pouces (15 cm) des dispositifs médicaux implantés.

Bases de sécurité

DRYFT est incroyablement sûr et facile à utiliser. Cependant, comme il s'agit d'un produit électrique, nous devons vous informer de certaines informations de sécurité importantes. En suivant les conseils de cette page, vous pouvez réduire tout risque de choc électrique et de blessure corporelle.



DANGER: N'utilisez pas l'appareil en présence d'explosifs, de vapeurs ou de liquides inflammables. Assurez-vous que tous les produits chimiques que vous utilisez sont ininflammables.



DANGER: DRYFT est alimenté uniquement par du courant continu. N'essayez pas de faire fonctionner DRYFT avec du courant alternatif.



DANGER: N'essayez jamais d'utiliser DRYFT à partir d'une prise électrique. Il ne doit être alimenté que par la batterie DRYFT CORE-ion 25,2 volts.



DANGER: Tenez compte de votre environnement de travail lorsque vous utilisez DRYFT.



AVERTISSEMENT: Lors du changement d'accessoires ou de l'entretien de DRYFT, vous devez toujours déconnecter la batterie de la machine.



PRUDENCE: DRYFT est un outil électrique. Bien qu'il soit possible de l'utiliser d'une seule main pendant le fonctionnement, vous devez l'utiliser à deux mains pour allumer et éteindre la machine.



DRYFT est conçu pour être utilisé par des professionnels du nettoyage expérimentés et compétents âgés de plus de 18 ans. Il ne doit pas être utilisé par des enfants ou toute personne présentant une déficience physique, mentale ou sensorielle qui pourrait rendre l'utilisation de DRYFT dangereuse.



Votre DRYFT doit être maintenu propre pour garantir un fonctionnement sûr. La poignée supérieure et la zone de l'interrupteur doivent être sèches, et la machine doit être propre et exempte d'huile, de graisse et d'eau lorsqu'elle n'est pas utilisée. Rincez toujours les produits chimiques à l'eau claire après chaque utilisation.



Suivez toujours les instructions pour fixer les accessoires.



Gardez les cordons et les fils du chargeur à l'écart de la chaleur, de l'huile et des bords tranchants.



Assurez-vous d'adopter la bonne posture lors de l'utilisation de DRYFT.



AVERTISSEMENT: Tous les opérateurs doivent être correctement formés à l'utilisation de cette machine.



AVERTISSEMENT: Ne pas utiliser à des fins de nettoyage sur des surfaces ayant une pente supérieure à celle indiquée sur la machine.

Autres symboles expliqués



Symbole de livre ouvert avec un "i": indique la nécessité de consulter le manuel d'instructions.



Symbole du livre ouvert: indique à l'opérateur de lire le manuel d'utilisation avant d'utiliser l'appareil.



Porter des chaussures de sécurité: Pour signifier que des chaussures de sécurité doivent être portées.



Porter des gants de protection: Pour signifier que des gants de protection doivent être portés.



Porter une protection pour les yeux: Pour signifier qu'une protection pour les yeux doit être portée.



Symbole de champ magnétique: Pour signifier un champ magnétique.



Ce produit contient des aimants: les aimants peuvent interférer avec les dispositifs médicaux implantés. Les utilisateurs porteurs d'un dispositif médical implanté doivent consulter leur médecin pour obtenir des conseils sur les risques associés à l'utilisation de ce produit.



Symbole d'élimination: Informations concernant les moyens appropriés pour éliminer l'appareil.



Symbole international de recyclage



Ventilation: La fonction spécifique ne doit être exécutée que dans un environnement bien ventilé.



Pour utilisation en intérieur uniquement : Pour identifier les équipements électriques conçus principalement pour une utilisation en intérieur.



Débrancher l'alimentation: Débranchez l'alimentation entre la batterie et DRYFT.



Entretien avec **DRYFT**

Lors de l'utilisation de la machine:

Lorsque vous utilisez DRYFT, assurez-vous que le tampon est à plat sur le sol, cela garantira un fonctionnement fluide de la machine et un nettoyage optimal.

Consommation d'eau:

DRYFT est une machine de nettoyage à faible consommation d'eau. Seule une petite quantité d'eau ou de détergent est nécessaire pour mouiller et nettoyer le sol. Il suffit de laisser le tampon et la puissante action oscillante libérer la saleté.

Après chaque utilisation:

Vous devez vider le réservoir d'eau propre et le réservoir de récupération. Cela réduira le risque de déversement, mais aussi le risque de mauvaises odeurs dues à l'accumulation de bactéries.

Supports magnétiques:

Éloignez les supports magnétiques tels que les disques durs, les cartes de crédit et les téléphones portables des aimants.

N'utilisez pas d'eau à une température supérieure à **35°C (95°F)**, cela pourrait endommager la valve.



ATTENTION: Ne pas immerger DRYFT dans l'eau.



RISQUE DE GLISSEMENT: DRYFT applique de l'eau et/ou une solution nettoyante sur le sol. Bien que DRYFT récupère la majeure partie du liquide, il existe toujours un risque de glissade dû au liquide résiduel. Assurez-vous de porter des chaussures de protection individuelle appropriées.



RISQUE DE GLISSEMENT: DRYFT un usage commercial. Assurez-vous que les autres sont informés du risque potentiel de glissade en utilisant une signalisation appropriée.

Comment utiliser **DRYFT**

Assurez-vous toujours de maintenir la tête de nettoyage en mouvement vers l'avant, la tête fonctionne en frottant puis en utilisant les raclettes pour extraire la saleté et l'eau.

Nous recommandons deux méthodes d'utilisation:



1 | Mode linéaire

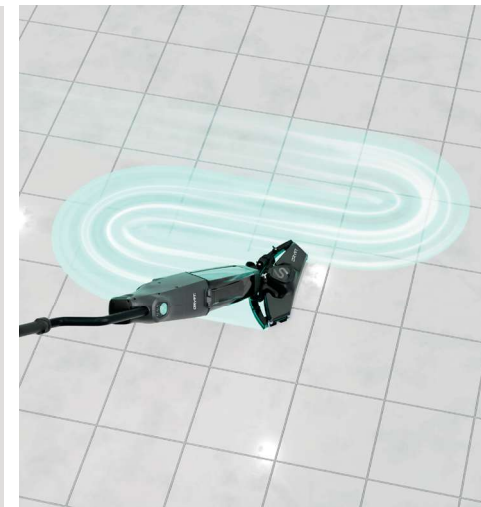

2 | Mode S-Motion - godille

Comment **DRYFT** fonctionne ?



1 | Le canal de libération d'eau applique uniformément l'eau sur le sol.



2 | La tête de nettoyage frotte à 4 200 osc./min. pour soulever la saleté.



3 | Le moteur d'aspiration et les raclettes extraient la saleté et l'eau.

Contenu dans le carton?

- 1 DRYFT
- 2 Poignée rotative
- 3 Batterie CORE-ion
- 4 Chargeur batterie
- 5 Cable chargeur
- 6 Plateau magnétique
- 7 Pad de nettoyage



AVERTISSEMENT: Inspectez toujours DRYFT pour détecter tout dommage avant utilisation.

Connaître l'application

- 1 Poignée rotative
- 2 Timon en S
- 3 Panneau de contrôle
- 4 Batterie CORE-ion
- 5 Bloc d'aspiration
- 6 Réservoir de solution propre
- 7 Réservoir de récupération
- 8 Roulette de transport
- 9 Porte pads magnétique
- 10 Raclette amovible
- 11 Roulettes de guidage
- 12 Bloc électrovanne



Panneau de contrôle

Le panneau de commande simple de DRYFT a été conçu pour permettre à l'utilisateur de passer facilement du mode sol lisse au mode sol à relief type carrelage en appuyant sur un bouton.

DRYFT dispose d'une séquence d'arrêt. L'aspiration augmente à la fin du cycle pendant trois secondes, ce qui permet de recueillir l'excès d'eau dans le tampon de nettoyage.

Pour annuler cette fonction, appuyez à nouveau sur le bouton 'Marche/Arrêt'.



Regardez notre vidéo et apprenez-en plus sur le panneau de contrôle DRYFT.

Regarder la vidéo

Vitesse d'oscillation

Un voyant pour la vitesse lente, 3500 osc./min.
Deux voyants pour la vitesse élevée, 4200 osc./min.

L'indicateur de service

Clignote lorsqu'un composant rencontre une anomalie. Le voyant du composant associé au dessus s'allume également.

Mode sols avec relief

Sélectionnez lorsque vous utilisez DRYFT sur des sols rugueux ou texturés. La vitesse d'aspiration est réglée sur élevée pour sécher en profondeur dans les joints.
Autonomie d'une heure.

Débit d'eau

Un voyant allumé indique un débit plus faible en mode "éco" et une autonomie en eau de **40 minutes**. Deux voyants indiquent un niveau de débit plus élevé et une autonomie en eau de **20 minutes**. Si le voyant est éteint, il n'y a pas de distribution d'eau.

Puissance d'aspiration

Vitesse élevée pour les sols carrelés ou à relief, vitesse faible pour les sols lisses.
Maintenez le bouton enfoncé pendant 5 secondes pour le mode boost.

Marche/Arrêt

Appuyez pour allumer et éteindre la machine.

Mode sols lisses

Sélectionnez cette option lorsque vous utilisez DRYFT sur un sol lisse, l'aspiration passera à faible vitesse.
Autonomie de 1 heure 15 minutes.

Guide de mise en service rapide



1 | Chargez la batterie.



2 | Insérez le manche.



3 | Serrez le manche avec la clé Allen fournie.



4 | Fixez le pad sur le plateau.



5 | Fixez le plateau (magnétique).



6 | Retirez le réservoir.



7 | Remplir le réservoir.



8 | Vérifier que le réservoir est vide.



9 | Insérez la batterie sur l'appareil.



10 | Appuyez pour la mise en route.



11 | Sélectionnez le niveau d'aspiration.



12 | Nettoyez à la vitesse DRYFT.

Ou utiliser **DRYFT**®



Chassis très bas



Nettoie les angles



Surfaces dégagées



Sous les cloisons



Autout des cuvettes



Sous les cuvettes

Mode de transport **DRYFT**

DRYFT a été conçu pour être sûr et facile à transporter en respectant les règles de sécurité détaillées ci-dessous :



1 | Inclinez légèrement l'appareil et relevez la tête de nettoyage avec une main.



2 | Faites rouler l'appareil en le poussant ou en le tirant.



PRUDENCE: Débranchez la batterie et fixez la machine lors du transport dans un véhicule pour éviter d'endommager la machine.

Stockage de **DRYFT**

La conception compacte de DRYFT signifie qu'il est facile à ranger. Pour ranger DRYFT, vous devez suivre les instructions ci-dessous :



1 | Lors du stockage, assurez-vous que le réservoir de récupération et le réservoir d'eau propre ont été vidés et que la batterie a été retirée avant le transport.



2 | Appuyez sur le bouton et retirez la batterie.



3 | Positionnez vous face à l'appareil. Appuyez sur le bord de la pédale pour la relever jusqu'à ce que le loquet magnétique se fixe automatiquement.



Si l'appareil doit être stocké et inutilisé pendant une longue période, la batterie doit être déconnectée de la machine. La batterie CORE-ion doit être retirée du DRYFT une fois la tâche de nettoyage terminée.



AVERTISSEMENT: Lors du stockage ou du transport des batteries, veillez toujours à ce qu'elles ne puissent pas entrer en contact avec des objets métalliques. Cela pourrait entraîner un court-circuit de la batterie, ce qui pourrait provoquer un incendie, des blessures corporelles ou des dommages à la batterie.



AVERTISSEMENT: La batterie et le chargeur ne doivent jamais être utilisés ou stockés dans un environnement extérieur ou dans des conditions humides.



PRUDENCE: Cette machine doit être stockée uniquement à l'intérieur.

Adoptez une posture correcte avec **DRYFT**®

DRYFT est la première laveuse de sols au monde utilisable en mode godille (S). Cela permet de nettoyer sur une largeur de 160 cm en un seul passage et donc de faire 75 % de pas en moins qu'avec une laveuse équivalent de 40 cm de largeur de lavage. Le résultat est une réduction de 75 % du temps de marche avec DRYFT, ce qui permet à l'utilisateur de doubler sa productivité de nettoyage des sols.

Jusqu'à 160 cm de largeur de travail



Marche en avant ou arrière

Voici comment tenir la machine lorsque vous marchez vers l'avant, et c'est idéal pour nettoyer les zones étroites. Nous vous recommandons d'utiliser DRYFT de cette façon au début, puis une fois que vous vous sentez à l'aise avec la machine, vous pouvez passer à la technique S-Motion.



- 1 | Assurez-vous que votre dos est droit.
- 2 | Soutenez la poignée en plaçant fermement votre main supérieure autour de la poignée souple de la poignée en S. Cette main ne doit pas bouger de cette position.
- 3 | Votre main inférieure repose sur la zone inférieure de la poignée, guidant et poussant doucement avec vos doigts. Cela doit être un toucher léger et NON une prise ferme.

motion®
the way we clean

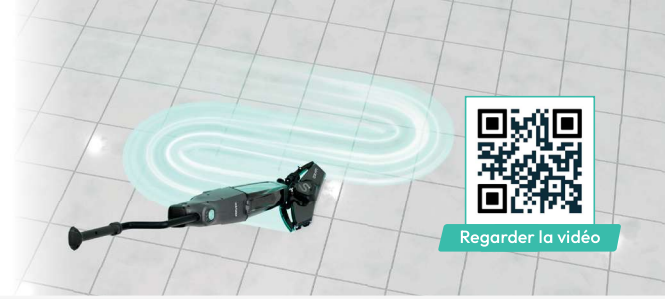

Regarder la vidéo



- 1 | Avec vos pieds écartés à la largeur des épaules, utilisez votre bras pour soutenir la poignée supérieure dans une position naturelle.



- 2 | Guidez légèrement la poignée inférieure avec vos doigts pour un mouvement fluide. Ne saisissez pas trop fort la poignée inférieure, car cela limiterait le mouvement.



- 3 | Tournez la machine en guidant la poignée inférieure avec vos doigts.

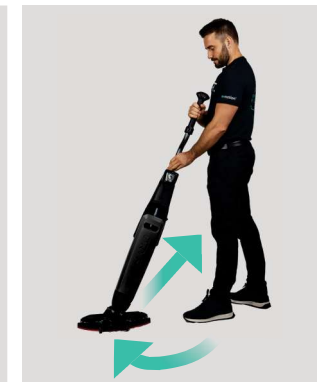

- 4 | Manoeuvrez DRYFT en effectuant un large mouvement.

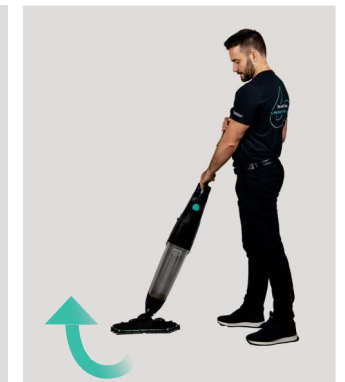

- 5 | Guidez DRYFT à nouveau en créant une forme en S.

Répétez ces étapes, cette technique deviendra bientôt fluide et sans effort en quelques minutes de pratique.

Informations batterie CORE-ion

Votre batterie DRYFT CORE-ion est incroyablement sûre, elle a été testée et certifiée selon les normes de sécurité les plus strictes. Cependant, en tant que batterie lithium-ion, nous devons vous informer de certaines informations de sécurité importantes.

En suivant les conseils de ce manuel, vous pouvez réduire tout risque de choc électrique, d'incendie et de blessure corporelle.



Information chargeur CORE-ion

Votre batterie CORE-ion (référence 005-0011/005-0024) est une batterie lithium-ion rechargeable à charger uniquement avec le chargeur de batterie CORE-ion (référence 005-0012) FY2945000.



Branchez toujours votre chargeur directement sur une prise électrique de **120 VCA/60 Hz** ou **240 VCA** ou utilisez un adaptateur ou un chargeur pour la source CA utilisée (n'utilisez pas de rallonge).

Les batteries doivent être chargées avant d'utiliser votre DRYFT, après chaque utilisation et si elles ne sont pas utilisées pendant quatre mois. Une charge complète à partir d'une batterie vide prend environ **60 minutes**. Avec une batterie complètement chargée, la machine fonctionnera pendant **60 à 75 minutes**, selon le mode de nettoyage sélectionné. Différents types de sols et de tampons peuvent réduire l'autonomie.

Si vous avez besoin de longues périodes d'utilisation de la machine, nous vous recommandons également de commander des batteries de rechange.

Pour de meilleurs résultats, ne chargez pas une batterie lorsque la température de la batterie ou de l'air est inférieure à **5 °C** ou supérieure à **40 °C**. Lors du chargement de la batterie CORE-ion, le voyant rouge s'allume; lorsque la batterie est complètement chargée, le voyant devient vert.

Après le chargement, débranchez le chargeur de la prise secteur et (IMPORTANT) débranchez le chargeur de la batterie.

AVERTISSEMENT: Ne chargez pas une batterie si elle est mouillée ou présente des signes de corrosion.

AVERTISSEMENT: Branchez le chargeur de batterie directement sur une prise électrique 240 V, avec l'adaptateur approprié (n'utilisez pas de rallonge).

AVERTISSEMENT: Utilisez uniquement le chargeur de batterie (005-0012) FY2945000 fourni avec cet appareil pour charger la batterie CORE-ion (005-0011 / 005-0024).

AVERTISSEMENT: Ne chargez pas la batterie CORE-ion dans des environnements à une température supérieure à 50 °C, ne la déchargez pas et ne la stockez pas à une température supérieure à 50 °C.

Voyants d'indication de la batterie

Voyants indicateurs de la batterie principale:

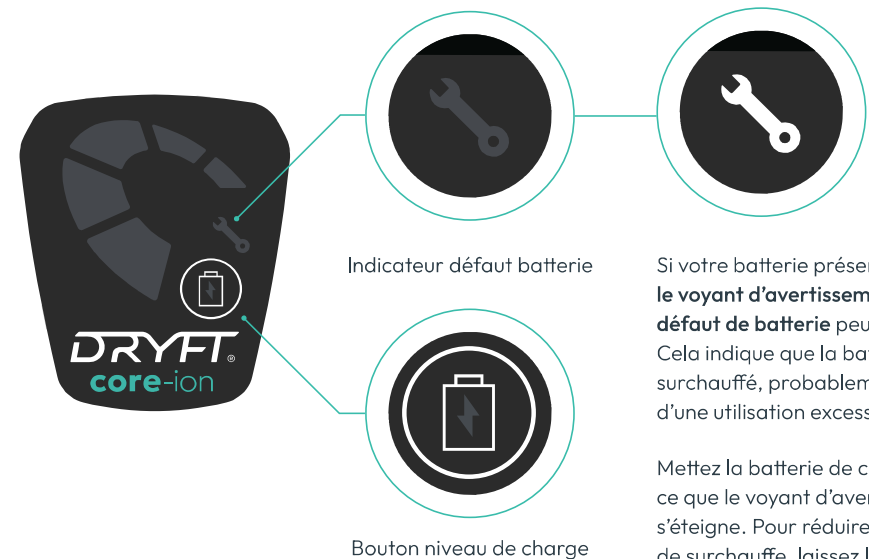

Indicateur défaut batterie

Si votre batterie présente un défaut, le voyant d'avertissement de défaut de batterie peut s'allumer. Cela indique que la batterie a surchauffé, probablement en raison d'une utilisation excessive.

Bouton niveau de charge

Mettez la batterie de côté jusqu'à ce que le voyant d'avertissement s'éteigne. Pour réduire le risque de surchauffe, laissez la batterie refroidir complètement. Si votre batterie surchauffe fréquemment sous une faible charge de tension, veuillez contacter notre équipe d'assistance.

Affichage niveau de batterie

Lors de l'utilisation de DRYFT, l'affichage du niveau de charge de la batterie CORE-ion s'affiche par incréments de **20 %**. De même, lors du chargement de la batterie CORE-ion, l'affichage du niveau de charge de la batterie clignote en fonction de l'état de **charge actuel par incréments de 20%**.

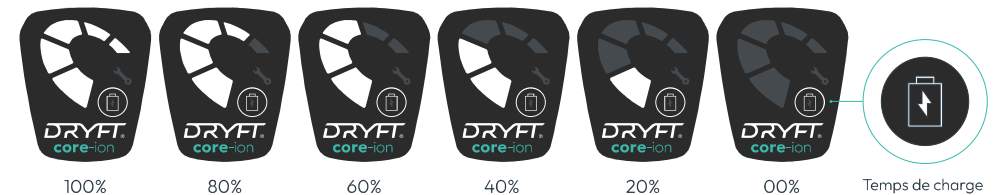

ATTENTION: L'espace utilisé pour charger la batterie doit être correctement ventilé.

Informations sécurité batterie

L'état et la longévité de la batterie CORE-ion sont établis à l'aide d'une moyenne mobile calculée sur une année d'utilisation typique. Cette approche garantit des informations cohérentes sur les performances et vous aide à suivre les performances attendues de la batterie.

Pour une utilisation typique, la batterie est censée subir environ **260 cycles de charge complets par an, soit l'équivalent d'une d'une complète cinq jours par semaine.**

Dans ces conditions, une diminution progressive de la capacité énergétique est attendue. Après un an d'utilisation typique, la capacité de la batterie devrait diminuer d'environ 10 %, ce qui aura un impact sur l'autonomie de votre machine DRYFT. Plus précisément:



Mode sol lisse:

La durée de fonctionnement initiale de **75 minutes** maximum sera réduite à environ **67 minutes**.



Mode sol avec relief:

La durée de fonctionnement initiale de **60 minutes** maximum sera réduite à environ **54 minutes**.

Ce changement progressif est normal pour les batteries lithium-ion et reflète l'usure naturelle des cellules d'alimentation à haut rendement.



AVERTISSEMENT: Les batteries usagées doivent être retirées de l'appareil et éliminées en toute sécurité.

Garantie standard 1 an

Chaque batterie DRYFT CORE-ion est accompagnée d'une garantie commerciale de 12 mois, garantissant que vos solutions de nettoyage sont prises en charge dès le départ. Cette garantie couvre les défauts de matériaux, de fabrication ou d'assemblage, vous permettant ainsi de faire confiance à la promesse de qualité de DRYFT.

Dans le cas peu probable d'un problème, veuillez envoyer par courrier électronique des photos ou des vidéos détaillées du défaut à infos@dryft-france.com

Un membre de notre équipe vous contactera.

Votre garantie sera annulée si:

- La batterie est modifiée de quelque façon que ce soit.
- Des réparations ou des modifications non autorisées sont tentées.
- La batterie est mal utilisée, mal manipulée ou maltraitée.
- Des accessoires non DRYFT sont utilisés avec la batterie.



Réservoir de solution propre



- 1 | Soulevez le réservoir verticalement avant de l'éloigner de l'appareil DRYFT.



- 2 | Capacité de 2,5 litres, ne pas remplir au-dessus de l'indicateur de limite de remplissage.

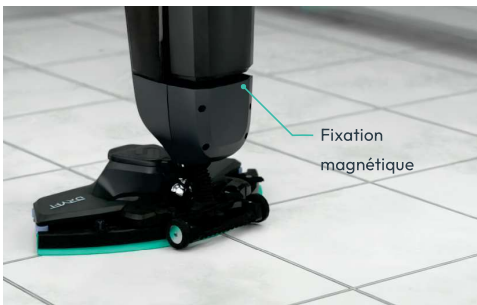

- 3 | Assurez-vous que le réservoir est correctement fixé et complètement enfoncé pour enclencher la valve.



- 4 | Assurez-vous toujours que le bouchon d'eau est en place et entièrement fixé.



- 5 | Assurez-vous que la valve au fond du réservoir est exempte de débris.

Réservoir de solution propre

- 1 Réservoir 044-0002
- 2 Bouchon 044-0015
- 3 Valve 044-S08

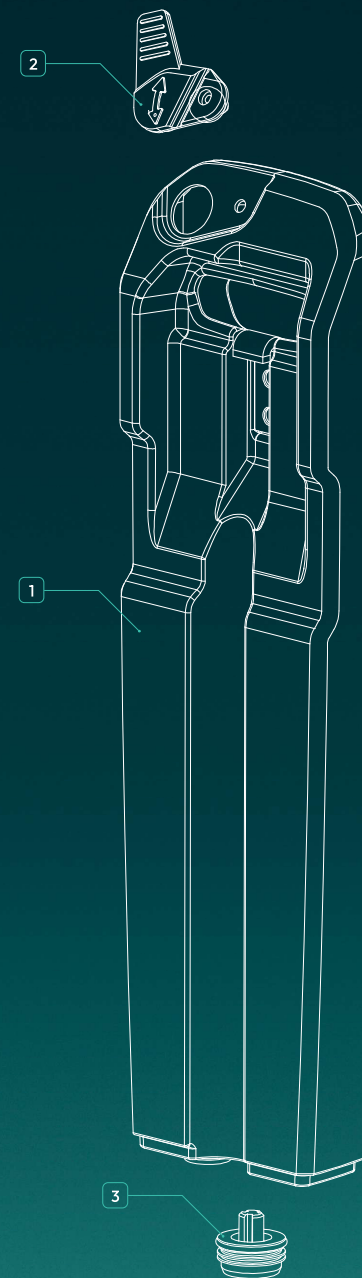

Préparation de la solution de nettoyage

L'agitation puissante par oscillation et la dernière technologie de tampon de DRYFT permettent d'utiliser l'appareil avec un minimum de produits. Certains problèmes de nettoyage nécessitent des produits. Par exemple, utilisez un dégraissant pour éliminer la graisse ou l'huile et utilisez un détartrant pour éliminer l'accumulation de tartre dans les sanitaires.



Remplissez le réservoir d'eau propre avec votre solution de nettoyage préférée, assurez-vous de demander conseil aux fabricants de produit sur le taux de dilution.



Ne pas remplir au-dessus de la ligne de remplissage maximale.

Il est très difficile pour nous d'approuver tous les produits chimiques sur le marché, mais la majorité des détergents de nettoyage peuvent être utilisés en toute sécurité avec DRYFT. Il est important que les produits chimiques soient peu moussants et sans danger pour la machine. Les produits chimiques très moussants peuvent endommager le moteur d'aspiration et annuler la garantie du moteur. Il est possible que la durée de vie de certains composants soit réduite, comme la vanne du réservoir d'eau, l'électrovanne, les sorties d'évacuation d'eau, le tuyau d'aspiration et d'autres composants qui entrent en contact avec le produit chimique. Ces composants sont tous remplaçables à des coûts abordables. L'utilisation de certains produits chimiques agressifs peut entraîner un entretien plus fréquent.



AVERTISSEMENT: Veiller au respect des réglementations en vigueur concernant le transport sécuritaire des substances dangereuses.



AVERTISSEMENT: N'utilisez pas de produits chimiques ou de solutions inflammables.

Entretien et réparations

Informations sur le filtre d'admission

Assurez-vous que le filtre d'admission est toujours maintenu propre et fixé en place avant d'utiliser DRYFT.



Vérifiez le filtre avant chaque utilisation et nettoyez-le si nécessaire. Si le filtre est obstrué, cela réduira le débit d'air et entraînera de mauvaises performances de séchage.

Réservoir de récupération



- 1 | Pour retirer le réservoir de récupération magnétique, tirez sur la poignée vers le haut en l'éloignant de l'axe central.



- 2 | Retirez le réservoir du boîtier inférieur.



- 3 | En tenant le réservoir à deux mains, videz le liquide de récupération de manière appropriée.



- 4 | Nous vous conseillons de nettoyer le réservoir avec un goupillon et de l'eau tiède savonneuse.



- 5 | Assurez-vous que le joint supérieur du 'couvercle du réservoir' est sécurisé, non endommagé et exempt de débris.



- 6 | Placez le bas du réservoir dans le boîtier inférieur comme indiqué, puis poussez le réservoir vers l'axe central, de sorte qu'il se verrouille en place.

Réservoir de récupération

- 1 Réservoir de récupération
044-0001
- 2 Couvercle du réservoir de récupération
044-0005
- 3 Filtre d'entrée du réservoir de récupération
044-0031

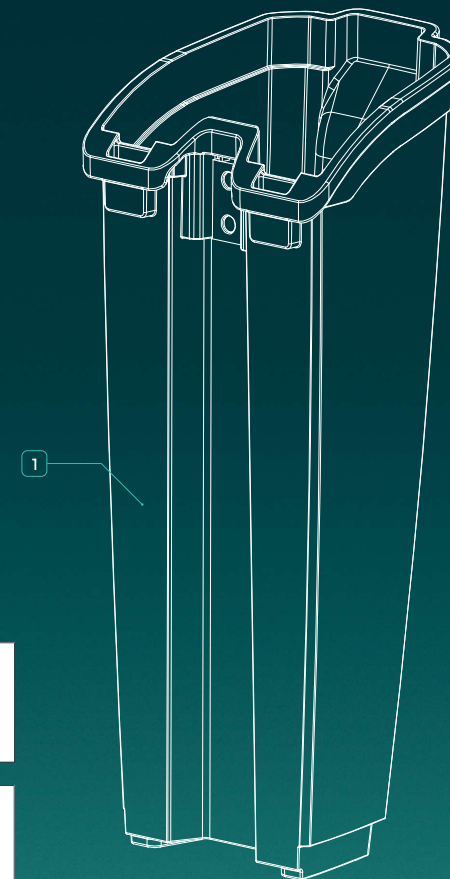
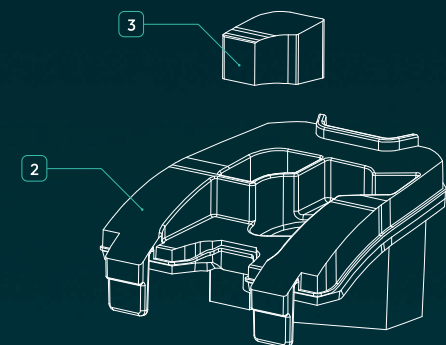

AVERTISSEMENT: Assurez d'éliminer la solution sale en respectant la législation en vigueur.



AVERTISSEMENT: N'utilisez pas de produits chimiques ou de solutions inflammables.

Plateau magnétique et pads

Le système de support de tampon magnétique DRYFT MAGPlate a été conçu pour permettre un remplacement rapide et hygiénique des tampons entre les zones de nettoyage.

Bien que nos aimants ne soient pas considérés 'puissants', certaines précautions doivent être prises pour réduire tous les risques.

Éloignez les supports magnétiques tels que les disques durs, les cartes de crédit et les téléphones portables des aimants.



Regardez notre vidéo sur la façon de changer votre plateau magnétique et pad.

Regarder la vidéo



AVERTISSEMENT: Retirez TOUJOURS la batterie CORE-ion du DRYFT avant d'ajouter ou de retirer la MAGPlate ou les tampons de nettoyage.



AVERTISSEMENT: La plaque MAGPlate de DRYFT contient des aimants. Vous devez garder les aimants et la plaque MAGPlate à 15 cm des dispositifs médicaux implantés.



AVERTISSEMENT: Assurez-vous que les doigts sont tenus à l'écart du mécanisme oscillant du DRYFT.



PRUDENCE: Soyez prudent lorsque la plaque MAG « s'enclenche » soudainement sur la tête DRYFT lors de l'installation.



AVERTISSEMENT: L'utilisation de patins de sol tiers peut déséquilibrer le mécanisme oscillant, ce qui peut provoquer des vibrations excessives et endommager la machine. Assurez-vous que seuls des patins DRYFT officiels sont utilisés pour éviter d'invalider votre garantie.

Plateau magnétique et pads

IMPORTANT! Retirez la batterie CORE-ion avant d'effectuer les opérations suivantes:

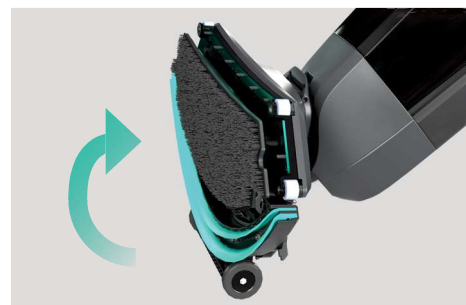

1 | Retournez la tête en position de transport.



2 | Retirez la plaque MAGPlate par le bas.



3 | Retirez délicatement le tampon de nettoyage.



4 | Placez le tampon de nettoyage sur le sol et alignez le MAGPlate de manière à ce qu'il soit parfaitement central.



5 | Fixez la plaque MAGPlate sur la base du DRYFT en veillant à ce que vos doigts restent à l'écart. La plaque MAGPlate se verrouille magnétiquement en place.



6 | Abaissez la tête DRYFT sur le sol en position de nettoyage.

Maintenance raclette aspiration

Démontage aisé de la raclette

La fonction de la raclette est de recueillir l'eau sale de la surface du sol et d'optimiser la récupération de l'eau. Quatre verrous tournants sans outil permettent de libérer rapidement la raclette complète et les bavettes pour un nettoyage ou un remplacement rapide.

Vérification de l'usure de la raclette

Si les performances de séchage diminuent au fil du temps, cela peut être dû à l'usure de la raclette. Nous vous recommandons de retirer la raclette et de vérifier qu'elle n'est pas endommagée et usée.



Regarder la vidéo

Comment retirer la raclette?

IMPORTANT! Retirez la batterie CORE-ion avant d'effectuer les opérations suivantes:



1 | Tournez d'abord les verrous tournants centraux.



2 | Appuyez sur les deux écrous à oreilles intérieurs avec vos pouces pour libérer la raclette complète de son support.

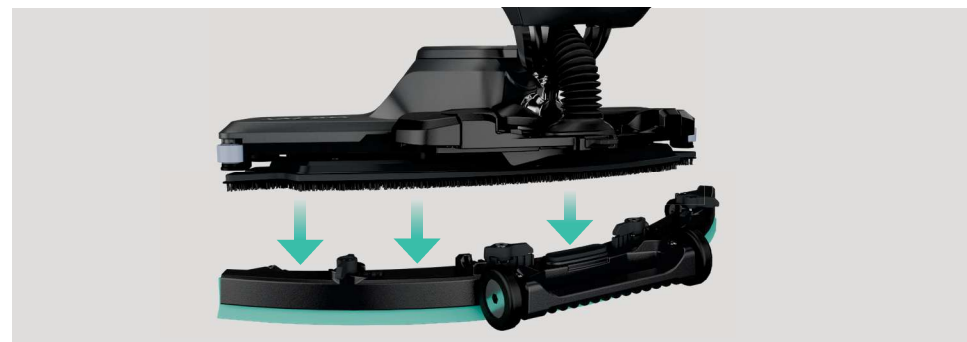

3 | Laissez tomber la raclette.

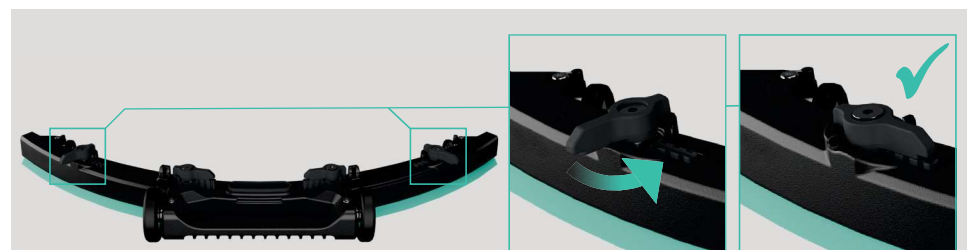

4 | Placez la raclette sur une surface plane et tournez les deux verrous tournants restants.



5 | Retirez délicatement la raclette des crochets de retenue.

6 | Le support est désormais accessible pour le nettoyage ou le remplacement de la raclette.

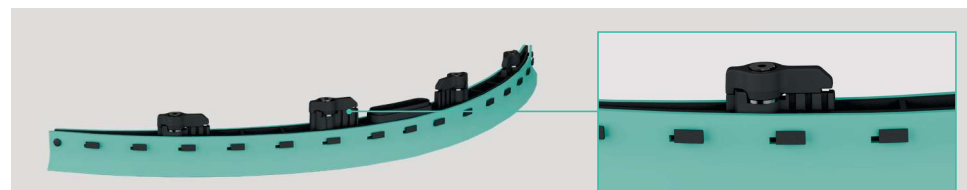

7 | Assurez-vous que la raclette est accrochée uniformément sur chaque crochet avant de la réinstaller.

Pour remettre la raclette en place: inversez ces étapes afin de remettre la raclette en place.

DRYFT® Pad et applications

DRYFT est fourni avec un tampon de nettoyage anti-rayures, lavable et adapté au nettoyage de tous les sols durs, lisses et texturés.

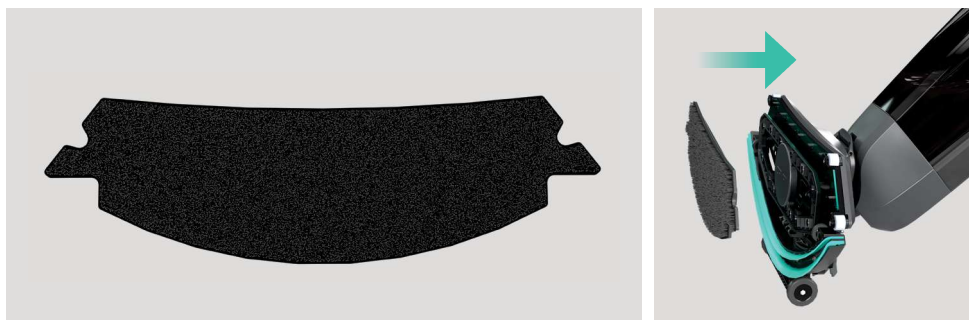

Conçu spécifiquement pour DRYFT, ce matériau révolutionnaire a été conçu pour maximiser la technologie oscillante révolutionnaire de DRYFT. Composé de milliers de fibres, chacune est inclinée pour agiter et éliminer délicatement la saleté des sols lisses et texturés.

Application: Pad polyvalent sans abrasif adapté au nettoyage de tous les types de sols durs supportant l'eau.

Réutilisable: Pad à usage long.

Nettoyage du pad

- 1 | Retirer le plateau magnétique.
- 2 | Retirez le tampon de nettoyage du plateau magnétique.
- 3 | Éliminez les pads usagés suivant la réglementation locale en vigueur.
- 4 | Nettoyez le pad manuellement ou en machine - 60 degrés maximum.



PRUDENCE: Utilisez uniquement des tampons de nettoyage spécialement conçus et recommandés pour DRYFT. Nous ne pouvons pas garantir la sécurité des autres tampons de nettoyage.

Maintenance et réparation

DRYFT a été conçu pour être facilement réparable par l'utilisateur final. Dans le cas peu probable d'une panne d'un composant, veuillez utiliser le guide ci-dessous:

Témoins d'avertissement de panne

	Anomalies	Retour	Visuels
Batterie	Batterie faible	CORE-ion: le segment inférieur clignote pendant 10 secondes	
Oscillations	Le moteur ne démarre pas retour d'information du circuit intégré) / Un verrou est détecté (probablement bloqué)	DRYFT: - Moteur (1 LED) - LED de détection de défaut (éclairage clignotant)	
Electrovanne	Sous tension (Non connecté, ou hors service)	DRYFT: - Electrovanne (1 LED) - Détection défaut LED	
	Sur-intensité (blocage, court-circuit)	DRYFT: - Electrovanne (2 LED) - Détection défaut LED	
Moteur d'aspiration	Sous tension (Non connecté, ou hors service)	DRYFT: - Moteur (1 LED) - Détection défaut LED Led Clignotant	
	Surintensité (blocage, court-circuit)	DRYFT: - Moteur d'aspiration (2 LED) - Détection défaut LED Led clignotant	

Self service vidéo de maintenance

Scannez les codes QR pour regarder les vidéos sur n'importe quelle partie spécifique de la machine.



Visitez [dryft-world.com](https://www.dryft-world.com)

Assistance DRYFT



DRYFT est fabriqué et assemblé à notre siège social à Sheffield, au Royaume-Uni, par une équipe de techniciens d'assemblage qualifiés.

Travaillant en étroite collaboration avec notre équipe de conception et d'ingénierie, ils connaissent chacune de nos machines par cœur, ce qui signifie qu'ils sont les mieux placés pour vous aider dans les rares cas où vous rencontrez un défaut de produit.

Si vous avez besoin d'assistance technique, veuillez écrire à: infos@dryft-france.com

Notre équipe est généralement en mesure de résoudre les pannes à distance, en vous guidant dans la réalisation des réparations vous-même. Parfois, ils peuvent vous demander de prendre une vidéo du défaut de votre machine afin d'être sûrs de vous donner les bons conseils.



Declaration of Conformity

We,
MOTORSCRUBBER LTD.
8 Orgreave Road, Sheffield,
S13 9LQ, United Kingdom.

Declare under our sole responsibility that:

Product:
DRYFT

Description:
24VDC, hard floor cleaning machine

Type/reference:
DRYFT, 58002000, 58002001

Complies with the following standards:
EN 60335-1:2012+A11:2014+A13:2017 +A1:2019+A14:2019+A2:2019+A15:2021
EN 60335-2-72:2012
EN 61000-6-2:2019
EN 61000-6-3:2021

Following the provisions of:
Machinery Directive 2006/42/EC
EMC Directive 2014/30/EU

Authorized signatory:

Name: Imre Killi

Position: Inventor & CEO

Signed: 

Date: 14/10/2024



**TRANSFORM
THE WAY
YOU CLEAN**

HEAD OFFICE
8 Orgreave Rd, Sheffield, S13 9 LQ, England
+44 (0)114 478 8710 / orders@motorscrubberclean.com
USA
+1 630 326 3107 / usaorders@motorscrubberclean.com
AUSTRALIA
+61 459 269 988 / ausorders@motorscrubberclean.com

**MADE IN
BRITAIN**

Company Reg: 11227714 / VAT No: 318 1140 39



Garantie Commerciale

Pour plus de tranquillité d'esprit, vous pouvez passer à une garantie commerciale de 24 mois en enregistrant simplement votre machine DRYFT sur notre site Web. Cette garantie prolongée offre une protection continue, vous donnant encore plus de confiance dans votre investissement.



Démarrez votre garantie commerciale de 24 mois en enregistrant votre DRYFT sur dryft-world.com/warranty



Inscrivez-vous ici

Chez Dryft, nous garantissons la qualité et la durabilité de nos machines de nettoyage révolutionnaires. Chaque Dryft est conçu pour répondre aux défis de nettoyage commercial les plus difficiles et subir une inspection de qualité approfondie avant de quitter notre usine, vous garantissant ainsi de recevoir un produit fiable et performant.

Qu'elle soit couverte par une couverture standard ou étendue, la garantie Dryft reflète notre engagement à fournir des machines durables de précision conçues pour gérer facilement le nettoyage commercial.

La plupart des défauts peuvent être corrigés plus rapidement si vous signalez les problèmes, envoyez des photos et/ou du défaut à warranty@dryft-world.com et fournissez autant de détails que possible. Un membre de notre équipe de garantie vous guidera tout au long d'une réparation à distance.

Si le défaut ne peut pas être corrigé à distance, veuillez suivre les instructions de ce livret et retourner l'appareil soigneusement emballé avec le fret prépayé à votre fournisseur d'origine.

Votre fournisseur inspectera l'article et communiquera directement avec notre équipe de garantie. Si le problème est dû à un défaut de fabrication, d'assemblage ou de matériaux, votre fournisseur réparera ou remplacera l'appareil sans frais, les frais de retour étant payés d'avance.

Votre garantie sera annulée si vous:

- Apporter des modifications au produit.
- Manipuler ou utiliser le produit de manière abusive.
- Utiliser des accessoires tiers, par exemple des patins de sol non d'origine.

Contact fabricant DRYFT France: infos@dryft-france.com Tél: 03 44 63 19 65



DRYFT®



Patented technology



MotorScrubber Ltd. UK (Head office), 8 Orgreave Road, Sheffield, S13 9LQ, England.
© DRYFT 2024. Manufactured by MotorScrubber, in Sheffield, England.

171224

Panneau de commandes DRYFT

L'appareil est très simple d'utilisation.

Après avoir rempli le réservoir de solution et fixé de plateau et son pad bien centré, il suffit d'appuyer sur le bouton on/off.

Ensuite, vous pouvez choisir à votre gré le niveau 1 ou le niveau 2 de chaque fonction (vitesse oscillation , débit d'eau , puissance d'aspiration. Pour un mode silencieux, positionnez les 3 fonctions avec un seul voyant allumé.

Le panneau de commande simple de DRYFT a été conçu pour permettre à l'utilisateur de passer facilement du mode sol lisse au mode sol à relief type carrelage en appuyant sur un bouton.

DRYFT dispose d'une séquence d'arrêt. L'aspiration augmente à la fin du cycle pendant trois secondes, ce qui permet de recueillir l'excès d'eau dans le tampon de nettoyage.

Pour annuler cette fonction, appuyez à nouveau sur le bouton 'Marche/Arrêt'.



Regardez notre vidéo et apprenez-en plus sur le panneau de contrôle DRYFT.

[Regarder la vidéo](#)

Contact fabricant DRYFT / infos@dryft-france.com ou 03 44 63 19 65

DRYFT

Vitesse d'oscillation

Un voyant pour la vitesse lente, 3500 osc./min.
Deux voyants pour la vitesse élevée, 4200 osc./min.

L'indicateur de service

Clignote lorsqu'un composant rencontre une anomalie. Le voyant du composant associé au dessus s'allume également.

Mode sols avec relief

Sélectionnez lorsque vous utilisez DRYFT sur des sols rugueux ou texturés. La vitesse d'aspiration est réglée sur élevée pour sécher en profondeur dans les joints.
Autonomie d'une heure.

Débit d'eau

Un voyant allumé indique un débit plus faible en mode "éco" et une autonomie en eau de **40 minutes**. Deux voyants indiquent un niveau de débit plus élevé et une autonomie en eau de **20 minutes**. Si le voyant est éteint, il n'y a pas de distribution d'eau.

Puissance d'aspiration

Vitesse élevée pour les sols carrelés ou à relief, vitesse faible pour les sols lisses.
Maintenez le bouton enfoncé pendant 5 secondes pour le mode boost.

Marche/Arrêt

Appuyez pour allumer et éteindre la machine.

Mode sols lisses

Sélectionnez cette option lorsque vous utilisez DRYFT sur un sol lisse, l'aspiration passera à faible vitesse.
Autonomie de 1 heure 15 minutes.

Plus rapide, plus bas, plus propre.

DRYFT

INSTRUCTIONS DE MISE EN SERVICE LAVEUSE OSCILLANTE DRYFT

Merci d'avoir choisi l'appareil DRYFT. Afin de vous apporter le maximum de satisfaction dans l'usage de l'appareil, nous vous demandons de bien prendre connaissance des consignes mentionnées dans le manuel d'utilisation

Contact fabricant : infos@dryft-france.com ou contactez DRYFT France : 03 44 63 19 65 de 8 h à 19 h du lundi au vendredi.

Votre distributeur local se tient également à votre disposition.



1 : Appareil

2 : Timon

3 : Batterie lithium Core ion

4 : Chargeur

5 : Cable chargeur

6 : Plateau magnétique

7 : Pad de nettoyage

1 : Fixer le timon en S sur l'appareil et serrer le avec la clé fournit.

2 : Fixer la raclette d'aspiration en posant le support raclette sur la raclette et verrouillez avec les 2 manettes papillons.

3 : Poser le pad de nettoyage sur le plateau. Le pad doit être très bien centré et ne pas dépasser du plateau.

4 : Fixer le plateau sous la tête de l'appareil. Pour cela, pencher légèrement l'appareil en arrière et basculer la tête de brosse en arrière en la soulevant avec la main. Une fois soulevée, approchez le plateau qui se fixera automatiquement avec son système magnétique

5 : Remplissez le réservoir de solution de nettoyage (2.5 litres).

6 : Fixer la batterie en s'assurant qu'elle soit chargée

7 : L'appareil est prêt à fonctionner